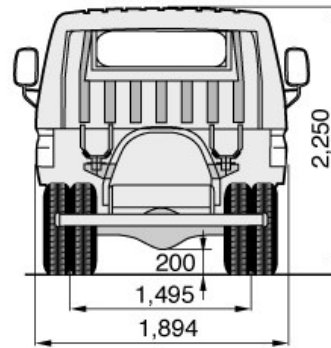
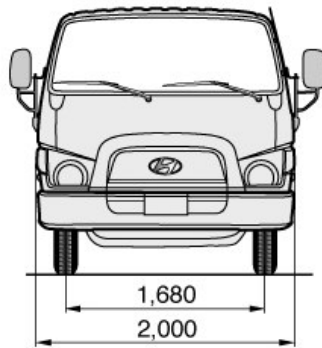
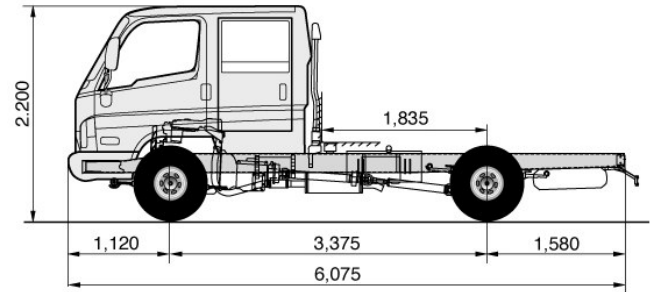
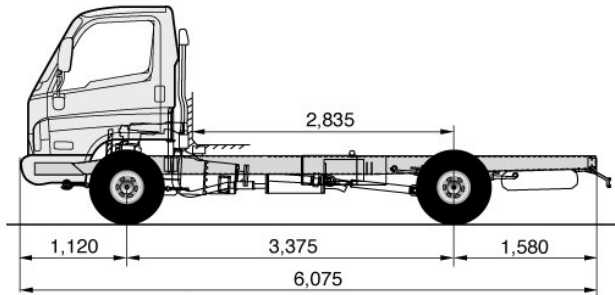

FICHA TECNICA
HD 65 Cabina Simple y Cabina Doble

*SUJETO A CAMBIOS SIN PREVIO AVISO.

ESPECIFICACIONES TECNICAS

Motor	Configuración	D4DD TURBO DIESEL INTERCOOLER CRDI- EURO III - Diesel de 4 cilindros en línea	
	Cilindrada (cc)	3907	
Transmisión	Caja manual de 5 velocidades y reversa (5ta. con sobremarcha)		
Dimensiones & Pesos		Cabina Simple Estándar	Cabina Doble Estándar
	Largo Total (mm)	6075	6075
	Ancho Total (mm)	2000	2000
	Altura Total (mm)	2250	2250
	Distancia entre cabina y final de chasis (mm)	4415	3415
	Distancia entre Ejes (mm)	3375	3375
	Trocha Delantera (mm)	1475	1680
	Trocha Trasera (mm)	1435	1495
	Voladizo delantero (mm)	1075	1120
	Voladizo trasero (mm)	1475	1580
	Capacidad del Tanque de Combustible (Lts)	100	100
	Radio de giro (m)	7.0	6.5
	Distancia del Suelo (mm)	200	200
	Peso Máx. Bruto de Vehículo (kg.)	6500	6500
	Peso en vacío (kg)	2450	3070
Capacidad de Carga (kg)	4050	3430	
Suspensión	Delantera y Trasera	Semi-elíptico, muelles de hojas laminados con amortiguador.	
Dirección	Servo asistida		
Batería	MF 24V-90 AH		
Frenos	Hidráulico asistido por Servo Vacío, doble circuito		
	Delanteros y traseros	Tambor.	
Prestaciones	Máxima Potencia ps / rpm	140 / 2800	
	Máximo Torque kgm / rpm	38 / 1600	
	Velocidad Máxima km/h	PENDIENTE	
Llantas	Delanteras	7.00 x 16 – 10PR (S)	
	traseras	7.00 x 16 – 10PR (D)	

Equipamiento

Dirección de potencia
 Calefactor Desempañador
 Radio digital con pasacassete
 Espejo interior
 Tapizado lateral y trasero

Columna dirección regulable en altura e inclinación
 Cabina volcable
 Filtro separador de agua
 Cenicero de apertura "one touch"
 Doble sellado de burletes

Tanque de combustible con cerradura
 Paragolpe provisorio trasero
 Reloj digital
 Consola central
 Indicador de saturación del filtro de aire